

User Manual

Product Code: A-NUC103-M1B

GB
CAUTION
 Electrostatic discharge (ESD) can damage system components. If an ESD-controlled workstation is not available, wear an antistatic wrist strap or touch an earthed surface before handling any PC components.
WARNING
 Please be careful when unpacking and setting up this product as metal edges can cause injury if not handled with care. Keep away from children.

FR
ATTENTION
 Une décharge électrostatique (ESD) risque d'endommager les composants du système. Si vous ne disposez pas d'une station de travail avec protection contre l'ESD, portez un bracelet antistatique ou touchez une surface reliée à la terre avant de manipuler les composants de l'ordinateur.
AVERTISSEMENT
 Faites attention lors du déballage et de l'installation de ce produit car il comporte des coins métalliques coupants qui risquent de vous blesser s'ils ne sont pas manipulés avec soin. Garder loin des enfants.

DE
Vorsicht
 Elektrostatische Entladungen (ESD – Electrostatic discharge) können Systemkomponenten beschädigen. Sollte ein ESD geschützter Arbeitsplatz nicht vorhanden sein, tragen Sie ein antistatisches Armband oder berühren Sie eine geerdete Oberfläche bevor Sie mit den Arbeiten am Computer beginnen.
Warnung
 Seien Sie vorsichtig beim Auspacken und beim Aufbau dieses Produktes. Scharfe Metallkanten könnten Verletzungen hervorrufen wenn ohne die nötige Vorsicht vorgegangen wird. Von Kindern fernhalten.

PT
CUIDADO
 Descarargas Electroestáticas (ESD) podem danificar componentes do PC. Caso não tenha uma bancada específica disponível, utilize uma pulseira anti-estática ou toque uma superfície aterrada antes de manusear qualquer componente.
ATENÇÃO
 Por favor tenha cuidado ao desembalar e montar este produto, as extremidades de metal podem machucar, caso o mesmo não seja manuseado com cuidado. Manter fora do alcance das crianças.

ES
CUIDADO
 Descarargas electrostáticas (ESD) pueden dañar los componentes de su sistema. Si no puede disponer de una estación de trabajo libre de electrostática, use una muñequera antiestática o toque una superficie que haga tierra antes de manipular los componentes del ordenador.
PELIGRO
 Por favor sea cuidadoso cuando desempaquete y ensamble este producto. Los fillos de metal pueden causarle cortes o heridas si no son manipulados adecuadamente. Alejate de los niños.

RU
ОСТОРОЖНО
 Электростатический разряд (ЭСР) может повредить компоненты системы. Если рабочее место с защитой от ЭСР отсутствует, рекомендуется при работе с компьютерными компонентами надевать антистатический браслет или обеспечить контакт тела с заземленной поверхностью.
ОПАСНО
 Соблюдайте осторожность при распаковке и монтаже этого изделия так как острые края металлических частей могут стать причиной физической травмы. Не подпускайте к изделию детей.

CZ
POZOR
 Elektrostatický výboj (ESD) může poškodit součásti systému. Pokud není k dispozici pracovní stanice s kontrolou před ESD, používejte antistatický remínek na zápěstí nebo se před manipulací s jakýmkoli součástí počítače dotkněte uzemněné povrchu.
VAROVÁNÍ
 Při vybalování a nastavování tohoto výrobku dávejte pozor, protože kovové okraje mohou při neopatrném zacházení způsobit poranění. Udržujte mimo dosah dětí.

PL
PRZESTROGA
 Wyładowanie elektrostatyczne (ESD) może uszkodzić podzespoły systemu. Jeśli stacja robocza przystosowana do pracy z wyładowaniami elektrostatycznymi nie jest dostępna, należy założyć antystatyczny pasek na nadgarstek lub dotknąć uziemionej powierzchni przed przystąpieniem do obsługi jakiegokolwiek podzespołów komputera.
OSTRZEŻENIE
 Należy zachować ostrożność podczas rozpakowywania i ustawiania tego produktu, ponieważ metalowe krawędzie mogą spowodować obrażenia, jeśli nie są obsługiwane z zachowaniem należytej uwagi. Trzymać z dala od dzieci.

JP
注意
 静電気放電 (ESD) は電子部品・機器に損傷を与えることがあります。本製品の取付け作業を行う前に、必ず静電気除去作業を行ってください。静電気防止袋もしくは静電気防止用ストラップを着用して、取付け作業を行ってください。
警告
 金属の角 (エッジ) 部分でケガをする恐れがありますので、本製品を開梱後、セットアップする際には、くれぐれ也十分ご注意ください。子どもの手の届かない所において下さい。

CN-S
注意
 静电放电(ESD)可能会损坏系统元件。请使用低ESD工作站。若无法取得此类工作站，请先穿戴防静电腕带或接触地表面，再拿取任何电脑组件。
警告
 开箱及安装中请小心取用，避免被金属边缘划伤。远离孩童。

CN-T
注意
 靜電放電(ESD)可能會損壞系統元件。請使用低ESD工作站。若無法取得此類工作站，請先穿戴防靜電腕帶或碰觸地表面，再拿取任何電腦組件。
警告
 開箱及安裝中請小心取用，避免被金屬邊緣割傷。遠離孩童。

Contents						
①	②	③	④	⑤	⑥	⑦
for NUC 14 Pro		for NUC 12/13 Pro		for NUC 11 Pro		
⑧	⑨	⑧	⑨	⑧	⑨	
⑩	⑪	⑫	⑬	⑭	⑮	
for NUC 14 Pro		for NUC 12/13 Pro		for NUC 11 Pro		
⑯	⑰	⑱	⑲	⑲	⑲	
for NUC 14 Pro		for NUC 12/13 Pro		for NUC 11 Pro		
⑳	㉑	㉒	㉒	㉒	㉒	

GB
 ① Ethernet/USB/Power cable leakproof seal (green) ② HDMI cable leakproof seal (blue)
 ③ USB cable ④ Ethernet cable ⑤ HDMI cable ⑥ Power cable ⑦ Thermal compound (for CPU)
 ⑧ Thermal pad (for PCH) ⑨ Thermal module ⑩ Screws ⑪ Screws for motherboard ⑫ Washer (red)
 ⑬ Thermal gap filler (for M.2 SSD) ⑭ Thermal module (for M.2 SSD) ⑮ Back plate screw (spare part)
 ⑯ Mount bracket ⑰ Mount bracket screws ⑱ Fan simulator module ⑲ Cable tie ⑳ Back plate leakproof seal (spare part)

FR
 ① Joint étanche de câble Ethernet/USB/d'alimentation (vert) ② Joint étanche de câble HDMI (bleu) ③ Câble USB
 ④ Câble Ethernet ⑤ Câble HDMI ⑥ Câble d'alimentation ⑦ Composé thermique (pour CPU)
 ⑧ pâte thermique (pour PCH) ⑨ module thermique ⑩ Vis ⑪ vis pour carte mère ⑫ Rondelle (rouge)
 ⑬ Pâte thermique (pour M.2 SSD) ⑭ module thermique (pour M.2 SSD) ⑮ Vis de plaque arrière (pièce de rechange)
 ⑯ Support de montage ⑰ Vis du support de montage ⑱ Module simulateur de ventilateur ⑲ Collier de serrage
 ⑳ Joint étanche de plaque arrière (pièce de rechange)

DE
 ① Ethernet/USB/Stromkabel wasserdichtes Siegel (grün) ② HDMI Kabel wasserdichtes Siegel (blau) ③ USB-Kabel
 ④ Ethernet-Kabel ⑤ HDMI-Kabel ⑥ Stromkabel ⑦ Wärmeleitpaste (für CPU) ⑧ Thermal Gap Filler (für PCH)
 ⑨ Thermo-Modul ⑩ Schrauben ⑪ Schrauben für das Motherboard ⑫ schein (rot)
 ⑬ Thermaler Lückenfüller (für M.2 SSD) ⑭ Thermo-Modul (für M.2 SSD) ⑮ Parafusos (reposição) ⑯ suporte de montagem
 ⑰ Parafusos para suporte de montagem ⑱ Módulo simulador de ventilador ⑲ Abraçadeira de cabo
 ⑳ Rückplatte wasserdichtes Siegel (Ersatzteil)

PT
 ① anéis de vedação para cabos de Rede/USB/Força (verde) ② Anel de vedação para cabo HDMI (azul)
 ③ cabo de dados USB ④ Cabo de rede ⑤ cabo de HDMI ⑥ Cabo de força ⑦ Pasta térmica (para CPU)
 ⑧ adesivo térmico (para PCH) ⑨ módulo térmico ⑩ Parafusos ⑪ parafusos para placa-mãe ⑫ Arruela (vermelho)
 ⑬ Película térmica (para M.2 SSD) ⑭ módulo térmico (para M.2 SSD) ⑮ Parafusos (reposição) ⑯ suporte de montagem
 ⑰ Parafusos para suporte de montagem ⑱ Módulo simulador de ventilador ⑲ Abraçadeira de cabo
 ⑳ Backplate de vedação (reposição)

ES
 ① Aislante de cable Ethernet/USB/Alimentación a prueba de fugas (verde)
 ② Aislante de cable HDMI a prueba de fugas (azul) ③ Cable USB ④ Cable Ethernet ⑤ Cable HDMI ⑥ Cable de corriente
 ⑦ Compuesto térmico (para CPU) ⑧ relleno térmico para huecos (para PCH) ⑨ módulo térmico ⑩ Tornillos
 ⑪ tornillos para la placa base ⑫ Arandela (rojo) ⑬ Relleno térmico (para M.2 SSD) ⑭ módulo térmico (para M.2 SSD)
 ⑮ Tornillo de la placa posterior (repuesto) ⑯ bracket de la montura ⑰ tornillos de bracket de la montura
 ⑱ Módulo simulador de ventilador ⑲ Brida para cables ⑳ Aislante a prueba de fugas para la placa posterior (repuesto)

RU
 ① Герметичное уплотнение кабелей Ethernet/USB/питания (зеленое)
 ② Герметичное уплотнение кабеля HDMI (синее) ③ Кабель USB ④ Кабель Ethernet
 ⑤ Кабель HDMI ⑥ Кабель питания ⑦ Термокомпаунд (для ЦП) ⑧ Термопрокладка (для PCH)
 ⑨ Термомодуль ⑩ Винты ⑪ Винты для материнской платы ⑫ Шайба (красная)
 ⑬ Термозаполнитель зазоров (для M.2 SSD) ⑭ Термомодуль (для M.2 SSD)
 ⑮ Винт для задней панели (запасная часть) ⑯ Монтажный кронштейн
 ⑰ Винты для монтажного кронштейна ⑱ Модуль симулятора вентилятора
 ⑲ Кабельная стяжка ⑳ Герметичное уплотнение задней панели (запасная часть)

CZ
 ① Těsnění proti úniku kabelu Ethernet/USB/napájení (zelené)
 ② Těsnění proti úniku kabelu HDMI (modré) ③ USB kabel ④ Ethernet kabel ⑤ HDMI kabel
 ⑥ Napájecí kabel ⑦ Termální pasta (pro CPU) ⑧ Termální podložka (pro PCH)
 ⑨ Termální modul ⑩ Šrouby ⑪ Šrouby pro základní desku ⑫ Podložka (červená)
 ⑬ Termální výplň (pro M.2 SSD) ⑭ Termální modul (pro M.2 SSD)
 ⑮ Šroub zadního krytu (náhradní díl) ⑯ Montáž držáku ⑰ Namontujte šrouby držáku
 ⑱ Modul simulátoru ventilátoru ⑲ Stahovací páska ⑳ Těsnění proti úniku zadního krytu (náhradní díl)

PL
 ① Uszczelka przeciwpzeplywowa kabla Ethernet/USB/zasilania (zielona)
 ② Uszczelka przeciwpzeplywowa kabla HDMI (niebieska) ③ Kabel USB ④ Kabel Ethernet
 ⑤ Kabel HDMI ⑥ Kabel zasilający ⑦ Pasta termiczna (dla CPU)
 ⑧ Podkładka termiczna (dla PCH) ⑨ Moduł termiczny ⑩ Śruby ⑪ Śruby do płyty głównej
 ⑫ Podkładka (czerwona) ⑬ Wypełniacz termiczny (dla M.2 SSD)
 ⑭ Moduł termiczny (dla M.2 SSD) ⑮ Śruba tylniej płyty (część zapasowa) ⑯ Uchwyt montażowy
 ⑰ Śruby uchwytu montażowego ⑱ Moduł symulatora wentylatora ⑲ Opaska zaciskowa
 ⑳ Uszczelka przeciwpzeplywowa tylniej płyty (część zapasowa)

JP
 ① イーサネット/USB/電源ケーブル用漏れ止めシール3枚 (グリーン)
 ② HDMI ケーブル用漏れ止めシール (ブルー) ③ USBケーブル ④ イーサネットケーブル
 ⑤ HDMI ケーブル ⑥ 電源ケーブル ⑦ サーマルグリース (CPU用)
 ⑧ サーマルギャップファイラー (PCH用) ⑨ サーマルモジュール ⑩ ねじ
 ⑪ マザーボード用ねじ x4 ⑫ ワッシャー (赤) ⑬ サーマルギャップファイラー (M.2 SSD用)
 ⑭ サーマルモジュール (M.2 SSD用) ⑮ バックプレート用ネジ (スベア部品)
 ⑯ マウントブラケット ⑰ マウントブラケット用ネジ ⑱ ファンシミュレーターモジュール
 ⑲ ケーブルタイ ⑳ バックプレート用漏れ止めシール (スベア部品)

CN-S
 ① 網路/USB/電源线材防水胶圈 (绿) ② HDMI线材防水胶圈 (蓝) ③ USB线材 ④ 網路线材
 ⑤ HDMI线材 ⑥ 电源线材 ⑦ 导热膏 (CPU用) ⑧ 导热胶片 (PCH用) ⑨ 散热模块 ⑩ 螺丝
 ⑪ 主板螺丝 ⑫ 垫片 (红) ⑬ 导热填充胶块 (M.2 SSD用) ⑭ 散热模块 (M.2 SSD 用)
 ⑮ 背板螺丝 (备品) ⑯ 安装支架 ⑰ 安装支架螺丝 ⑱ 风扇模拟器 ⑲ 束线带
 ⑳ 背板防水胶圈 (备品)

CN-T
 ① 網路/USB/電源線材防水膠圈 (綠) ② HDMI線材防水膠圈 (藍) ③ USB線材 ④ 網路線材
 ⑤ HDMI線材 ⑥ 電源線材 ⑦ 導熱膏 (CPU用) ⑧ 導熱膠片 (PCH用) ⑨ 散熱模塊 ⑩ 螺絲
 ⑪ 主板螺絲 ⑫ 墊片 (紅) ⑬ 導熱填充膠塊 (M.2 SSD用) ⑭ 散熱模塊 (M.2 SSD 用)
 ⑮ 背板螺絲 (備品) ⑯ 安裝支架 ⑰ 安裝支架螺絲 ⑱ 風扇模擬器 ⑲ 束線帶
 ⑳ 背板防水膠圈 (備品)

Panel Layout

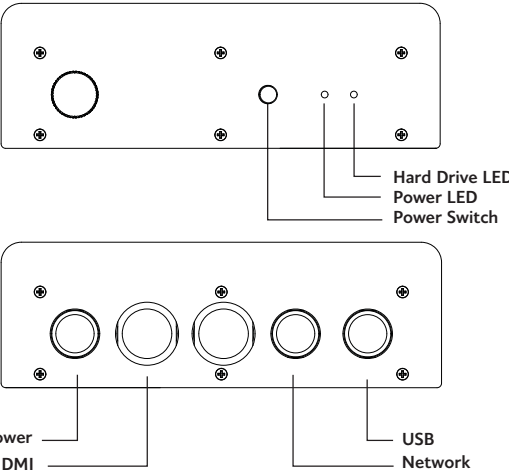

Internal Layout

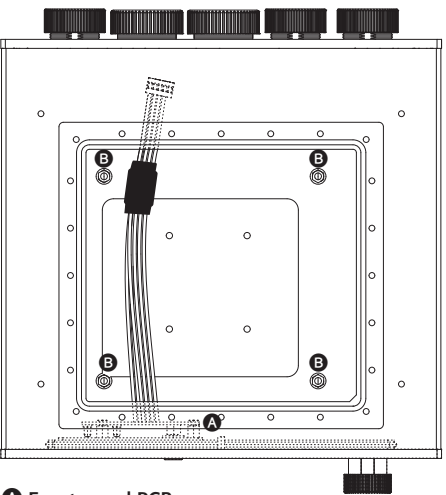

A Front panel PCB
 B M/B mounting standoffs

Internal Cable Connectors

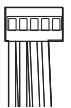

Power and HDD led connectors

GB
 Connect the case internal cable connectors to the corresponding motherboard headers.
NOTE : If the connectors are not apparent on the board consult your motherboard manual. Connecting the panel to the wrong headers may result in motherboard damage.

FR
 Branchez les connecteurs de câble internes du boîtier aux embases de carte mère correspondantes. **REMARQUE** : Si les connecteurs ne sont pas apparents sur la carte, consultez le manuel de votre carte mère. Si vous connectez le panneau aux mauvaises embases cela risque d'endommager la carte mère.

DE
 Schließen Sie die Gehäuseinternen Kabel-Anschlüsse an die entsprechenden Motherboard-Anschlüsse. **HINWEIS**: Wenn die Anschlüsse auf dem Motherboard nicht ersichtlich sind, schauen Sie bitte in ihren Motherboard-Handbuch nach. Ein Anschluss des Panels an die falschen Anschlüsse kann dazu führen, dass das Motherboard beschädigt wird.

PT
 Conecte os cabos internos do gabinete, nas entradas correspondentes da placa-mãe.
NOTA : No caso das entradas não estarem marcadas na placa-mãe, consulte o manual da mesma. Conectar os cabos numa entrada errada, pode danificar a placa-mãe.

ES
 Conecte los conectores de los cables del interior de la carcasa en los correspondientes cabezales de la placa base.
NOTA: Si los conectores no aparecen en la placa, consulte el manual de la placa base. La conexión del panel en los cabezales equivocados podría dañar la placa base.

Fan Simulator Module Installation

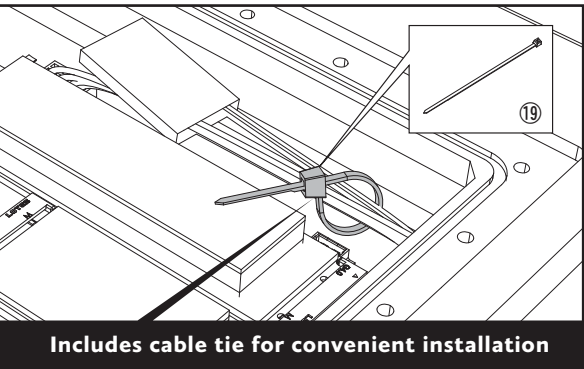
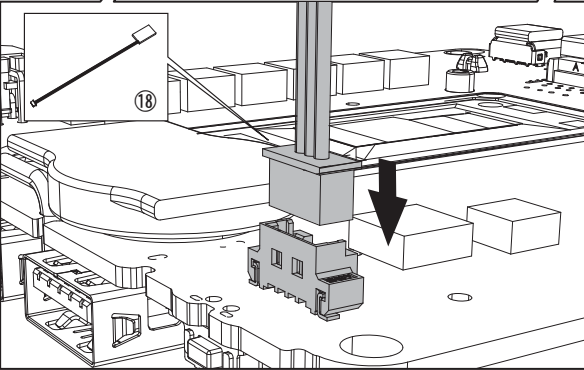
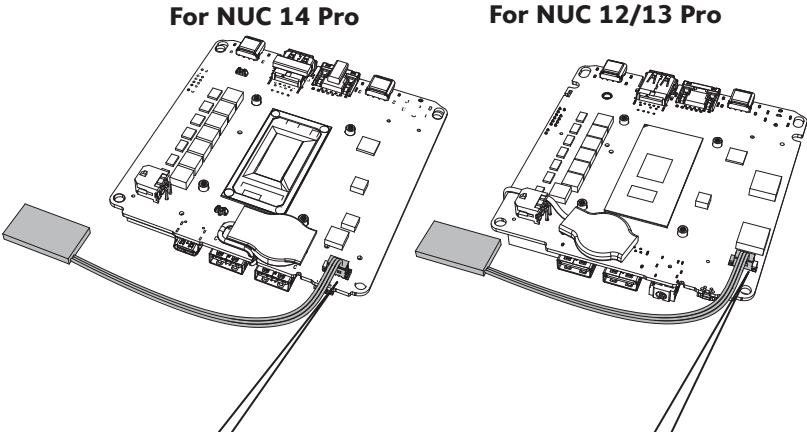

Includes cable tie for convenient installation

RU
 Подключите разъемы внутренних кабелей корпуса к соответствующим разъемам материнской платы. **ПРИМЕЧАНИЕ**: Если вы не видите этих разъемов на плате, обратитесь к руководству пользователя системной платы. Подключение панели к неверным разъемам может привести к повреждению системной платы.

CZ
 Připojte konektory vnitřního kabelu skříně k odpovídajícím konektorům základní desky. **POZNÁMKA**: Pokud nejsou konektory na desce patrné, prostudujte si příručku k základní desce. Připojení panelu k nesprávným konektorům může způsobit poškození základní desky.

PL
 Podłączyc złącza kabla wewnętrznego obudowy do odpowiednich złączy płyty głównej. **UWAGA**: jeśli złącza nie są widoczne na płycie, należy zapoznać się z instrukcją obsługi płyty głównej. Podłączenie tego panelu do niewłaściwych złączy może spowodować uszkodzenie płyty głównej.

JP
 ご使用になるマザーボードのマニュアルを参照しケースの各コネクタケーブルを接続します。
注:間違ってマザーボードに接続するとマザーボードに損傷を与える恐れがあります。必ず、ご使用になるマザーボードのマニュアルをご確認ください。

CN-S
 根据图示说明,将机箱线材插在相对应的端子上。
注意:如果在主板上没看到相对应的端子,请参考主板之使用说明。如果线材接错,有可能造成主板损坏。

CN-T
 根據圖示說明,將機箱線材插在相對應的端子上。
注意:如果在主板上沒看到相對應的端子,請參考主板之使用說明。如果線材接錯,有可能造成主板損壞。

Installation

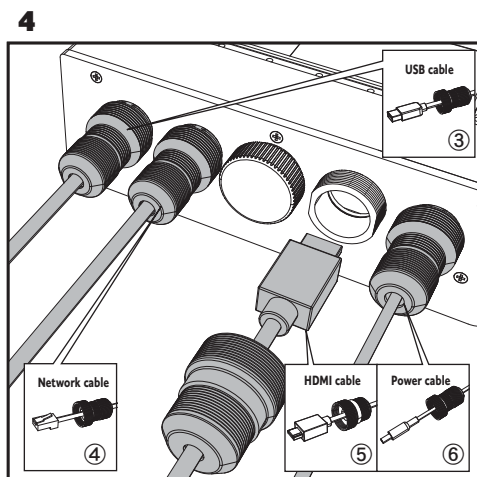
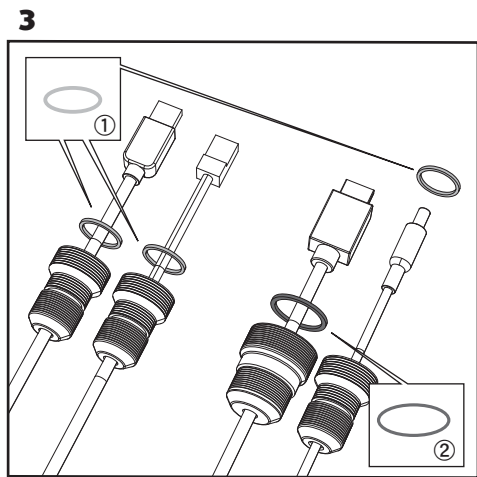
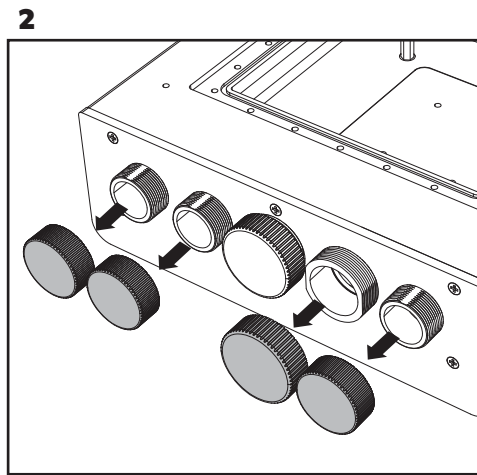
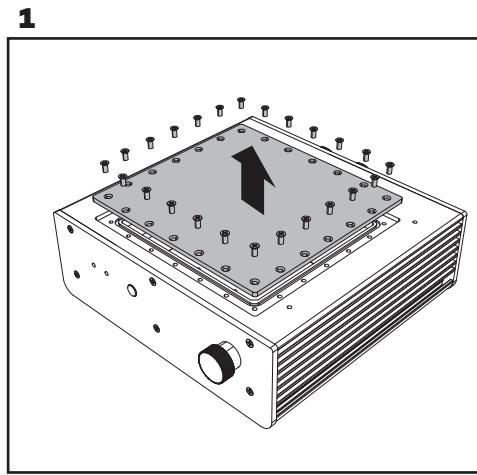

for NUC 14 Pro

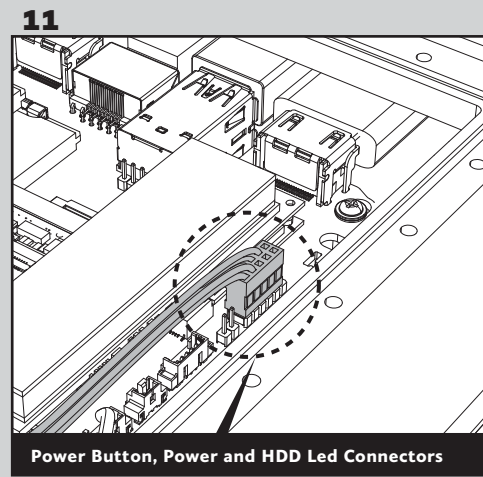
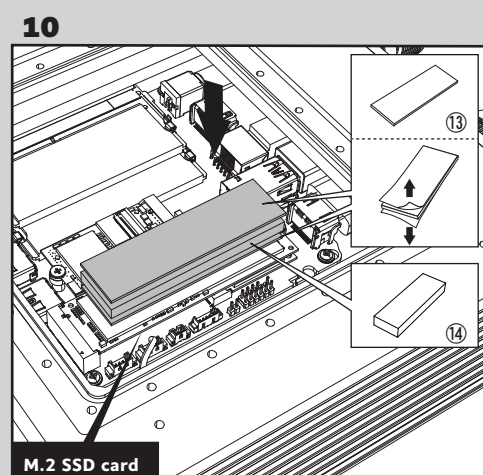
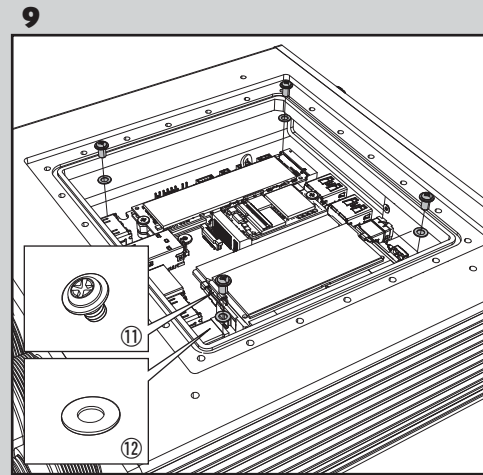
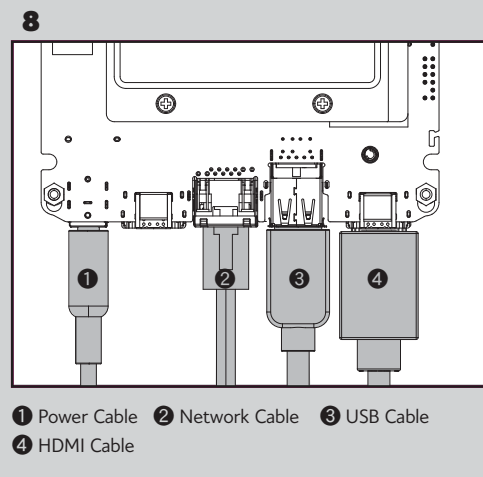
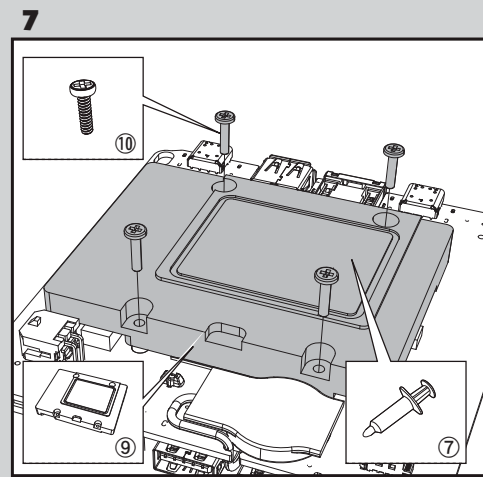
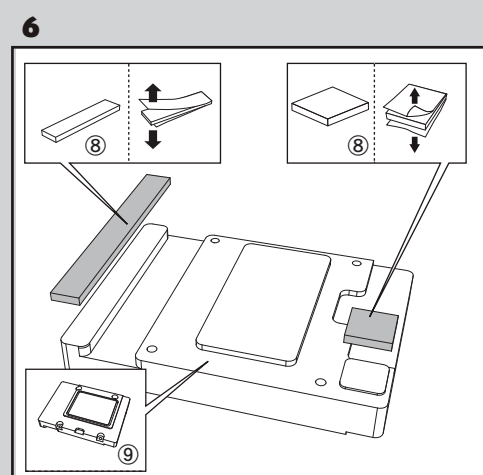
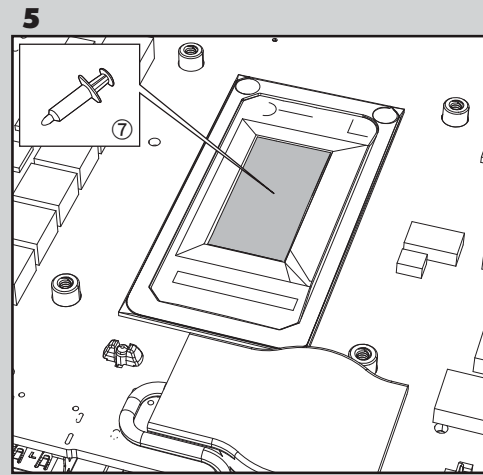

for NUC 12/13 Pro

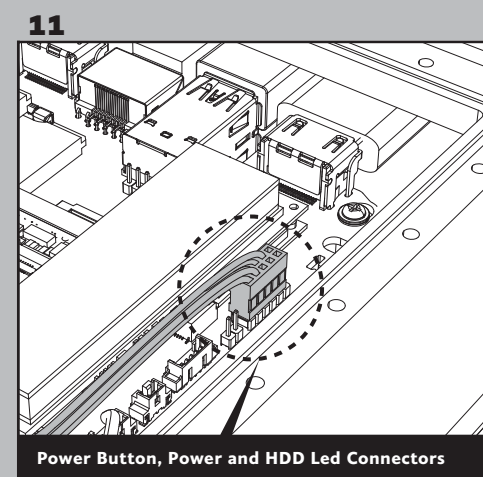
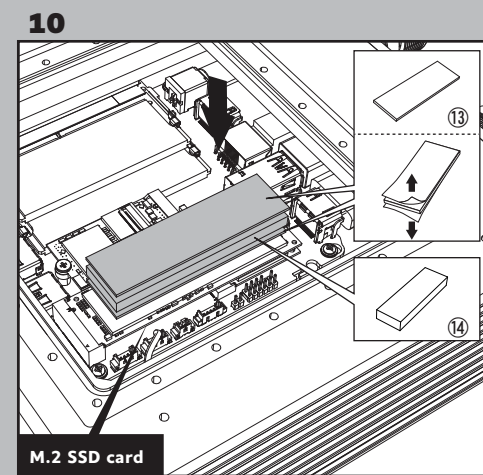
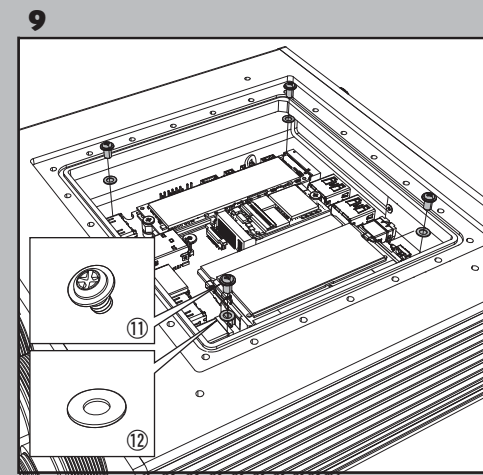
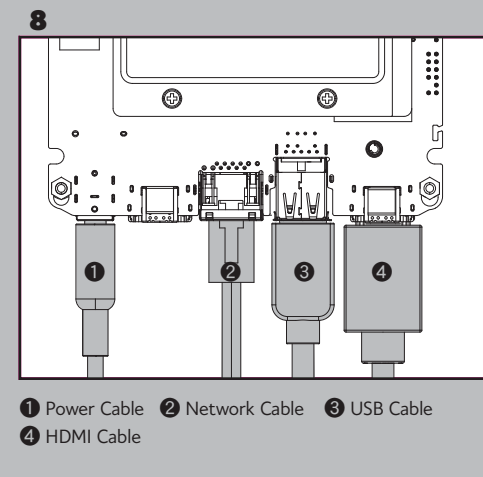
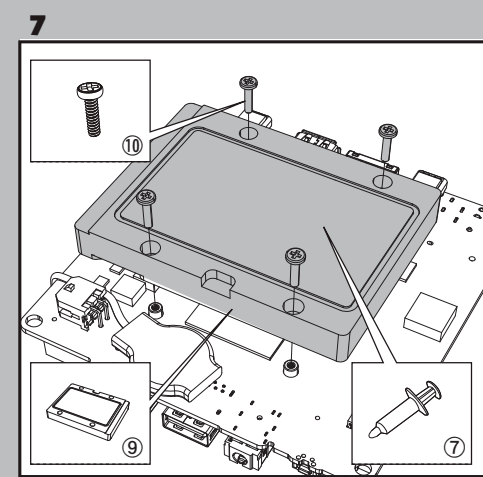
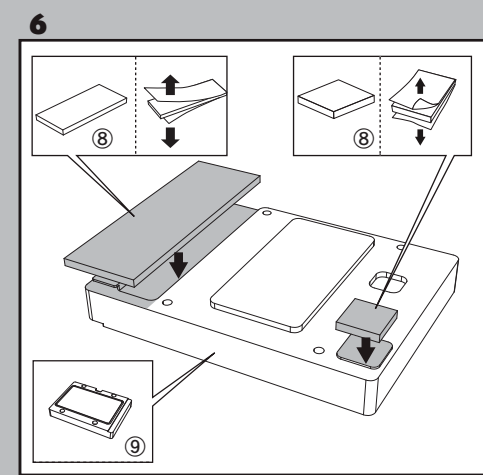
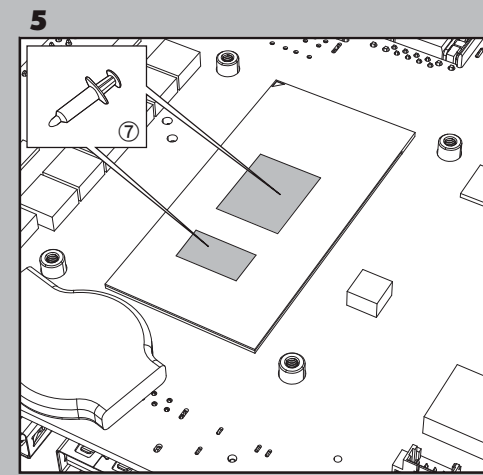

for NUC 11 Pro

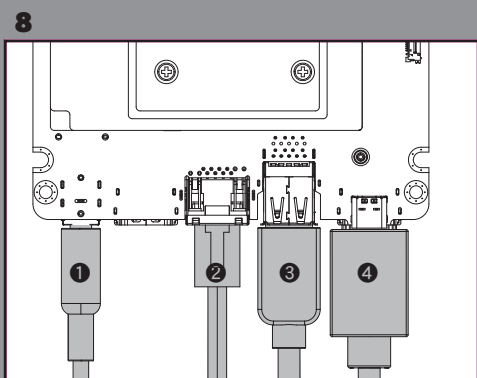
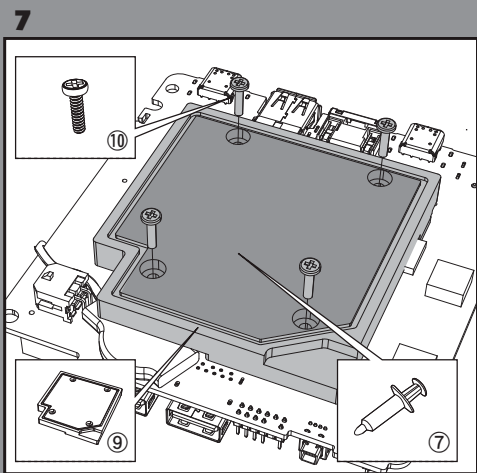
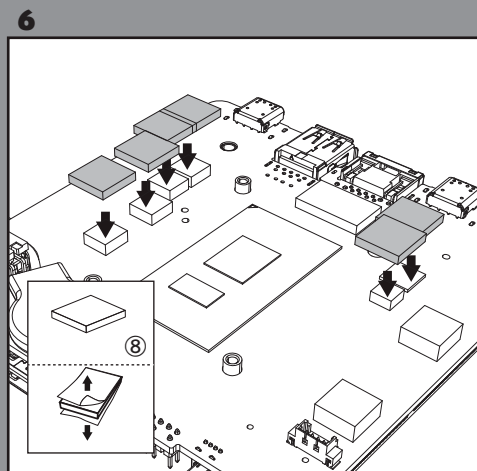
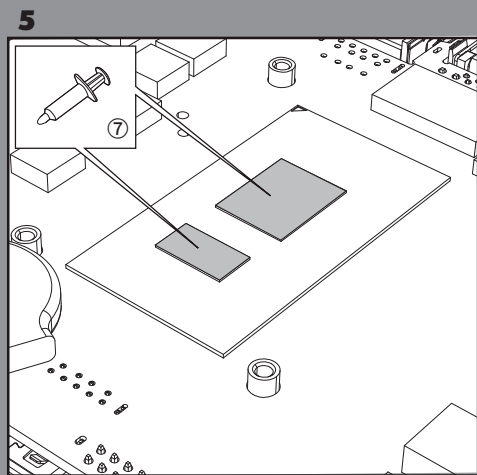

- ① Power Cable ② Network Cable ③ USB Cable
- ④ HDMI Cable

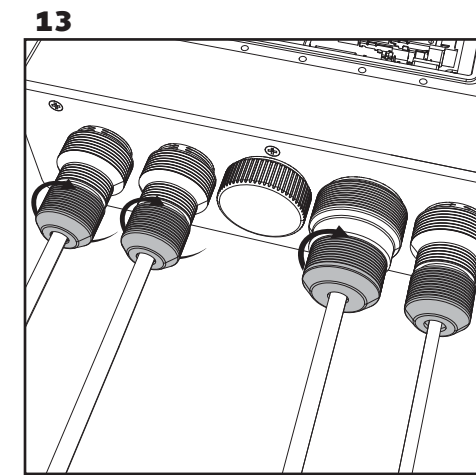
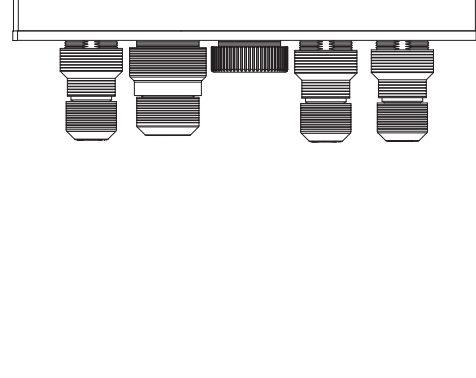
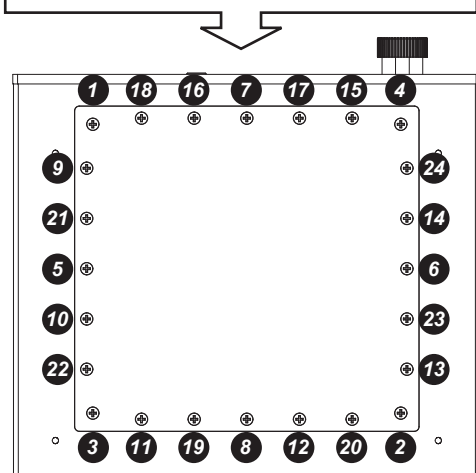
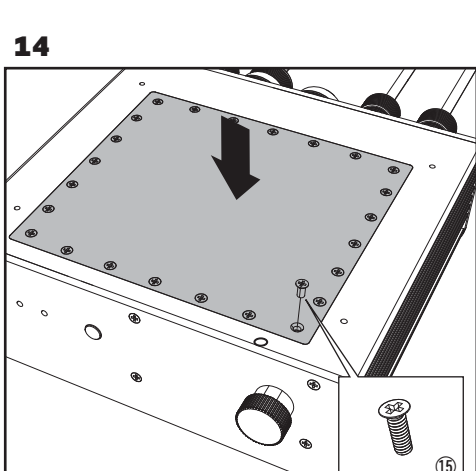
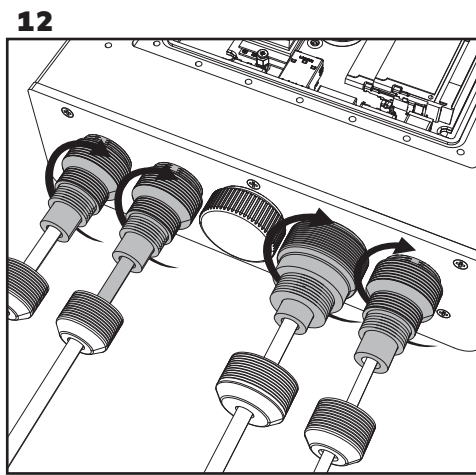
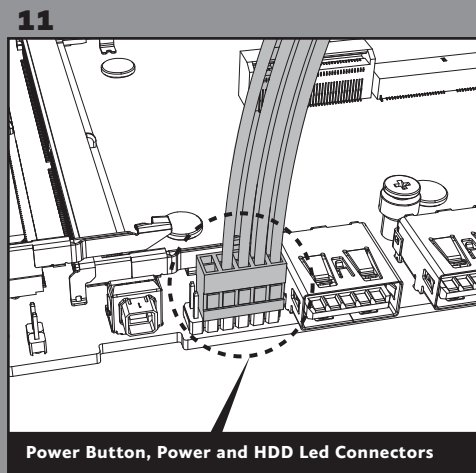
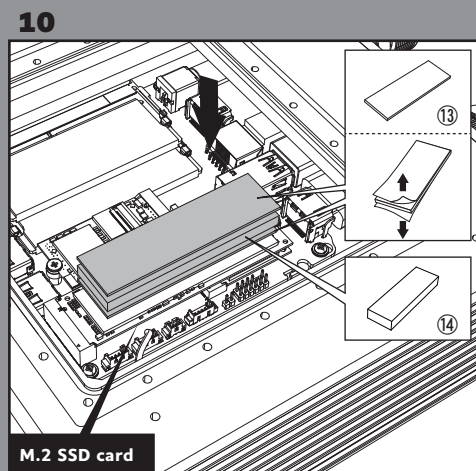
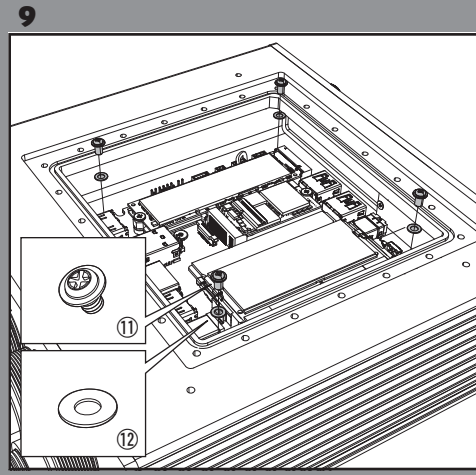

Mounting Bracket Installation

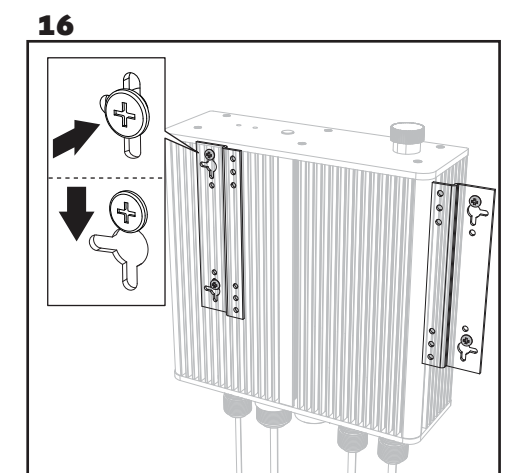
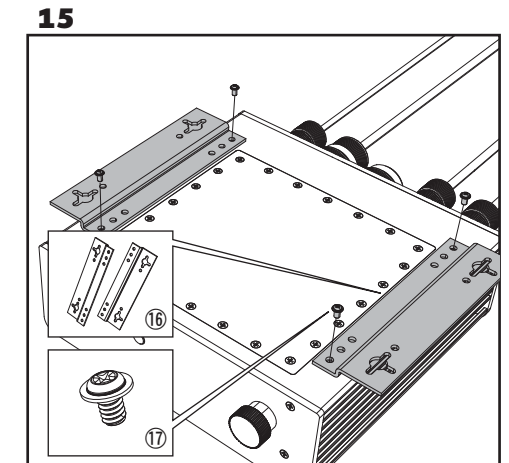

GB
Please tighten the screw in the sequence above to achieve the best and optimum waterproof result.

FR
Serrez les vis dans la séquence ci-dessus pour obtenir le meilleur résultat et une étanchéité optimale.

DE
Bitte ziehen Sie die Schraube in der oben gezeigten Reihenfolge an, um das beste und optimale wasserdichte Ergebnis zu erzielen.

PT
Por favor, aperte os parafusos conforme a sequência acima, para que tenha uma melhor proteção à prova d'água.

ES
Apriete el tornillo en la secuencia mostrada para conseguir el resultado óptimo de impermeabilidad.

RU
Затяните винты в указанной выше последовательности для достижения оптимальной водонепроницаемости.

CZ
Prosím, utahujte šrouby v uvedeném pořadí, abyste dosáhli nejlepšího a optimálního vodotěsného výsledku.

PL
Proszę dokręcać śruby w podanej kolejności, aby uzyskać najlepszy i optymalny efekt wodoodporności.

JP
最大の防水性を確保するため、上記の手順に従ってネジをしっかり締めてください。

CN-S
请依图示依序锁紧所有螺丝以达到最佳防水效果。

CN-T
請依圖示依序鎖緊所有螺絲以達到最佳防水效果。

Caution

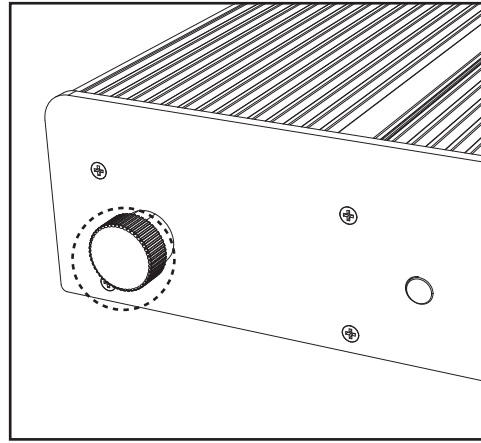

GB

Ensure the testing opening cap is securely tightened. **DO NOT** open or remove the testing opening cap on the front panel!

FR

Assurez-vous que le bouchon de l'ouverture de test est bien serré. **NE PAS** ouvrir ni retirer le bouchon de l'ouverture de test sur le panneau avant !

DE

Stellen Sie sicher, dass die Prüföffnungskappe festgezogen ist. Die Prüföffnungskappe an der Vorderseite **NICHT** öffnen oder entfernen!

PT

Certifique-se de que a tampa da entrada de testes esteja devidamente apertada. **NUNCA** abra ou remova a tampa da entrada de teste localizada no painel frontal!

ES

Asegúrese de que la tapa de pruebas esté bien apretada. ¡**NO** abra ni quite la tapa de pruebas en el panel frontal!

RU

Убедитесь, что колпачок контрольного отверстия надежно затянут. **НЕ ОТКРЫВАЙТЕ** и не удаляйте колпачок контрольного отверстия на передней панели!

CZ

Ujistěte se, že kryt testovacího otvoru je pevně utažen. **NEOTEVÍREJTE** ani neodstraňujte kryt testovacího otvoru na předním panelu!

PL

Upewnij się, że pokrywa otworu testowego jest dobrze dokręcona. **NIE** otwieraj ani nie usuwaj pokrywy otworu testowego na przednim panelu!

JP

検査用オープニングキャップがしっかり締まっていることを確認してください。フロントパネルの検査用オープニングキャップを開けたり、取り外したりしないでください。

CN-S

请确认压力测试孔螺帽完全锁紧。请勿打开或移除前板的压力测试孔螺帽。

CN-T

請確認壓力測試孔螺帽完全鎖緊。請勿打開或移除前板的壓力測試孔螺帽。

GB

In compliance with IP65, this fanless case is protected against the ingress of dust and is protected against low pressure jets of water from all practicable directions, provided that all caps and covers are firmly closed.

Limited warranty: AKASA ensure all of the workmanship and manufacturing of the case is in compliance with IP65, however, customer have to ensure the final assembly of the case with motherboard are installed properly for IP65 compliance.

FR

Conformément à la norme IP65, ce boîtier de ventilateur est protégé contre la pénétration de poussière et contre les jets d'eau à basse pression de toutes les directions possibles, à condition que tous les bouchons et couvercles soient bien fermés.

Garantie limitée : AKASA assure que l'exécution et la fabrication du boîtier sont conformes à la norme IP65, cependant, les clients doivent s'assurer que l'assemblage final du boîtier avec la carte mère est correctement effectué conformément à la norme IP65.

DE

Gemäß IP65 ist dieses Lüfterlose Gehäuse gegen den Eintritt von Staub und gegen Wasserstrahlen mit geringem Druck aus allen Richtungen geschützt, vorausgesetzt dass sämtliche Kappen und Abdeckungen fest geschlossen sind.

Eingeschränkte Garantie: AKASA gewährleistet, dass die Verarbeitung und Herstellung des Gehäuses gemäß IP65 erfolgt. Der Kunde muss allerdings sicherstellen, dass der Zusammenbau des Gehäuses mit einem Motherboard den IP65 Vorgaben entspricht.

PT

Este gabinete fanless está em conformidade com a norma IP65, possui proteção contra poeira e jatos de água com baixa pressão, independente da direção dos mesmos, desde que todas as tampas estejam fechadas.

Garantia Limitada: A AKASA garante que toda mão-de-obra e processo de fabricação do gabinete, está em conformidade com as normas IP65, porém depende do usuário realizar a instalação correta da placa-mãe, para assegurar a conformidade com o IP65.

ES

Compatible con IP65, esta carcasa sin ventilador está protegida contra la contaminación de polvo y protegida contra vertidos de agua a baja presión desde todas direcciones, siempre que todas las tapas y cobertores estén bien cerrados.

Garantía limitada: AKASA asegura que toda la mano de obra y fabricación de la carcasa es compatible con IP65, sin embargo, el cliente debe asegurarse de que el montaje final con la placa base se haya realizado adecuadamente para cumplir con la norma IP65.

RU

Этот безвентиляторный корпус имеет степень защиты IP65 и защищен от проникновения пыли и струй воды низкого давления со всех возможных направлений при условии, что все колпачки и крышки плотно закрыты.

Ограниченная гарантия: AKASA гарантирует, что качество изготовления и производства данного корпуса отвечает классу защиты IP65, тем не менее заказчик должен убедиться, что окончательная сборка и монтаж корпуса с материнской платой выполнены правильно в соответствии с требованиями к степени защиты IP65.

CZ

V souladu s normou IP65 je tento bezvětrákový kryt chráněn proti pronikání prachu a je chráněn proti nízkotlakým proudům vody ze všech možných směrů, za předpokladu, že všechny kryty a víčka jsou pevně uzavřeny.

Omezená záruka: AKASA zaručuje, že veškeré zpracování a výroba krytu jsou v souladu s normou IP65, avšak zákazník musí zajistit, aby finální montáž krytu s základní deskou byla provedena správně pro dodržení normy IP65.

PL

Zgodnie z normą IP65, ta obudowa bez wentylatora jest chroniona przed wnikaniem pyłu oraz przed niskociśnieniowymi strumieniami wody z wszystkich możliwych kierunków, pod warunkiem, że wszystkie osłony i pokrywy są dokładnie zamknięte.

Ograniczona gwarancja: AKASA zapewnia, że wszystkie prace ręczne i produkcyjne obudowy są zgodne z normą IP65, jednakże klient musi zadbać o prawidłowy montaż obudowy z płytą główną, aby zachować zgodność z IP65.

JP

このファンレスケースは、すべてのキャップとカバーが密閉されている限り、IP65の規格に従って、塵埃の侵入を防ぎ、あらゆる可能な方向からの低圧のジェット水流に対しても防水性を備えています。

制限付き保証: AKASAはケースの原材料および製造工程がすべて IP65規格に適合していることを確認していますが、マザーボードを取り付けたケースがIP65規格に適合していることを最終的に確認する責任はお客様にあります。

CN-S

此无风扇式机箱符合IP65防护标准，防止灰尘进入及各方向的低压水流喷射，但所有螺帽及盖子必须完全盖紧。

有限保固条款：AKASA保证此机箱所有生产制程符合IP65需求，但客人必须确保在最后组装及安装主板程序正确并符合IP65标准。

CN-T

此无风扇式机箱符合IP65防护标准，防止灰尘进入及各方向的低压水流喷射，但所有螺帽及盖子必须完全盖紧。

有限保固条款：AKASA保证此机箱所有生产制程符合IP65需求，但客人必须确保在最后组装及安装主板程序正确并符合IP65标准。